

## • Scheda tecnica del prodotto

Disconnettore Euro  
GENO-DK 2-Mini

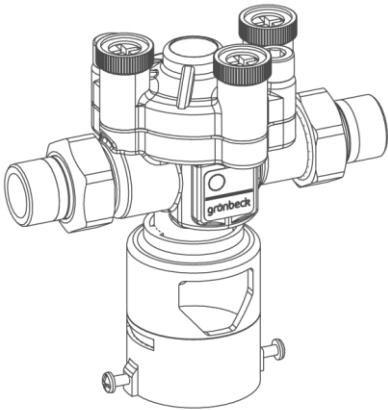

### Disconnettore Euro GENO-DK 2-Mini

#### Finalità di utilizzo

Il disconnettore Euro GENO-DK 2-Mini è un dispositivo di protezione da montare in tubazioni dell'acqua quando all'impianto dell'acqua potabile si collegano particolari punti di prelievo ed apparecchiature.

Il disconnettore Euro GENO-DK 2-Mini impedisce il riflusso, la pressione di ritorno e il risucchio di acqua potabile alterata nel sistema dell'acqua potabile.

Il tipo costruttivo BA è omologato per la protezione fino alla categoria di liquido 4 inclusa, in conformità alla norma UNI EN 1717.

Al fine di scegliere e applicare correttamente le varie misure di sicurezza, che si differenziano tra loro per funzione ed effetto, è necessario identificare le sostanze o i microrganismi che potrebbero confluire nell'acqua potabile ed eventualmente comportare un danno o un pericolo modificando le proprietà dell'acqua potabile stessa, indipendentemente dalla loro concentrazione in 5 categorie di liquido.

Qualora possano confluire contemporaneamente nell'acqua potabile più sostanze e microrganismi, la categoria di liquido viene determinata dalla sostanza o dal microrganismo più pericoloso.

#### Categoria di liquido 1

Acqua potabile che non costituisce un pericolo per la salute, ma che può causare problemi al gestore, ad es. torbidità temporanea innescata da bolle d'aria.

Esempio:

- acqua ad alta pressione, ad es. in un moltiplicatore di pressione

Protezione tramite valvola di non ritorno.

#### Categoria di liquido 2

Liquido che non costituisce pericolo per la salute umana.

Liquidi adatti al consumo umano, compresa l'acqua di un impianto di acqua potabile, che può presentare un cambiamento nel gusto, nell'odore, nel colore o nella temperatura (riscaldamento o raffreddamento).

Esempio:

- acqua potabile riscaldata

#### Categoria di liquido 3

Acqua che presenta un significativo rischio per la salute delle persone dovuto alla presenza di una o più sostanze velenose o particolarmente velenose.

Esempio:

- glicole etilenico, soluzione di solfato di rame, acqua di riscaldamento senza additivi

#### Categoria di liquido 4

Acqua che presenta un significativo rischio per la salute delle persone a causa della presenza di una o più sostanze velenose o particolarmente velenose o di una o più sostanze radioattive, mutagene o cancerogene.

Esempi:

- lindano, phosalon, parathion (insetticidi), idrazina

#### Categoria di liquido 5

Acqua che costituisce un pericolo per la salute delle persone a causa della presenza di agenti patogeni microbici o virali che possono trasmettere malattie.

Esempi:

- virus dell'epatite, salmonelle

#### Procedimento

Il disconnettore Euro è suddiviso in 3 zone di pressione.

- Zona della pressione a monte: l'area a monte della valvola di non ritorno lato ingresso
- Zona della pressione intermedia: l'area tra le valvole di non ritorno
- Zona della pressione a valle: l'area a valle della valvola di non ritorno lato uscita

La centralina chiude (posizione di mandata) o apre (posizione di disconnessione) la valvola dello scarico a seconda delle condizioni di pressione nella zona della pressione a monte e nella zona della pressione intermedia.

Ciò impedisce il riflusso, la pressione di ritorno e il risucchio. Anche la valvola di non ritorno lato uscita contribuisce a svolgere questa funzione.

Per il funzionamento del disconnettore Euro non è richiesta un'alimentazione di energia, ad esempio un collegamento elettrico o un raccordo dell'aria compressa. I valori di risposta del controllo sono definiti in modo fisso.

#### Struttura

- Custodia con raccordi di prova su ogni zona di pressione 1/8"
- Filtro per particelle grosse 500 µm nella zona della pressione a monte
- Due valvole di non ritorno
- Valvola di svuotamento
- Attacco raccordo fognario a norma DIN EN 1717
- Raccordi filettati di collegamento incluso riduttore a R 3/4"

#### Materiale in dotazione

- Disconnettore Euro
- Raccordi filettati di collegamento
- Guarnizioni piatte
- Istruzioni per l'uso

## Dati tecnici I

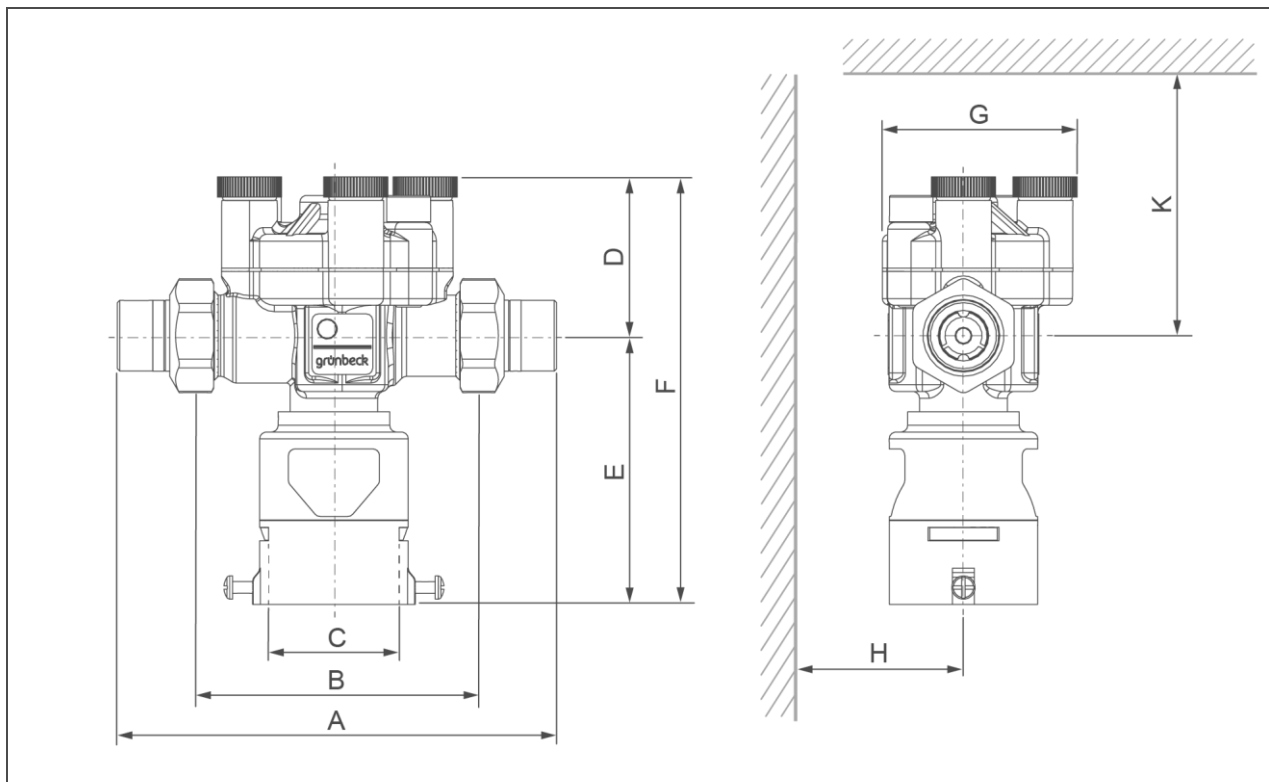

Dimensioni e pesi		GENO-DK 2-Mini
A	Lunghezza di montaggio con viti	mm 130
B	Lunghezza di montaggio senza viti	mm 83
C	Raccordo fognario Ø	mm 40
D	Altezza sopra il centro del raccordo	mm 47
E	Altezza sotto il centro del raccordo	mm 80
F	Altezza complessiva	mm 127
G	Larghezza totale	mm 54
H	Distanza dalla parete	mm 35
K	Spazio libero sopra il centro del raccordo per tubo (ad es. per manutenzione)	mm 200
	Peso a vuoto	kg 0,9
	Peso di esercizio approssimativo.	kg 1,2
<b>Cod. art.</b>		<b>133 100</b>

## Dati tecnici II

Dati di allacciamento		GENO-DK 2-Mini
Diametro nominale di collegamento	mm	DN 15
Misura dell'attacco		R 1/2" (ridotto a R 3/4")

Dati caratteristici		GENO-DK 2-Mini
Pressione nominale	bar	PN 10
Pressione di flusso	bar	≥ 1
Portata	m <sup>3</sup> /h	≤ 3,5
Valore K <sub>v</sub> (Δp = 1 bar)	m <sup>3</sup> /h	2
Quantità di acqua residua per apertura e chiusura approssimativa	ml	10
Quantità max. di acque reflue nel raccordo fognario	m <sup>3</sup> /h	≤ 1,5

Dati generali		GENO-DK 2-Mini
Temperatura dell'acqua	°C	5 – 60
Temperatura ambiente	°C	5 – 60
Numero di registrazione DVGW		NW-6305BR0345
<b>Cod. art.</b>		<b>133 100</b>

## Curva della caduta di pressione disconnettore Euro GENO-DK 2-Mini

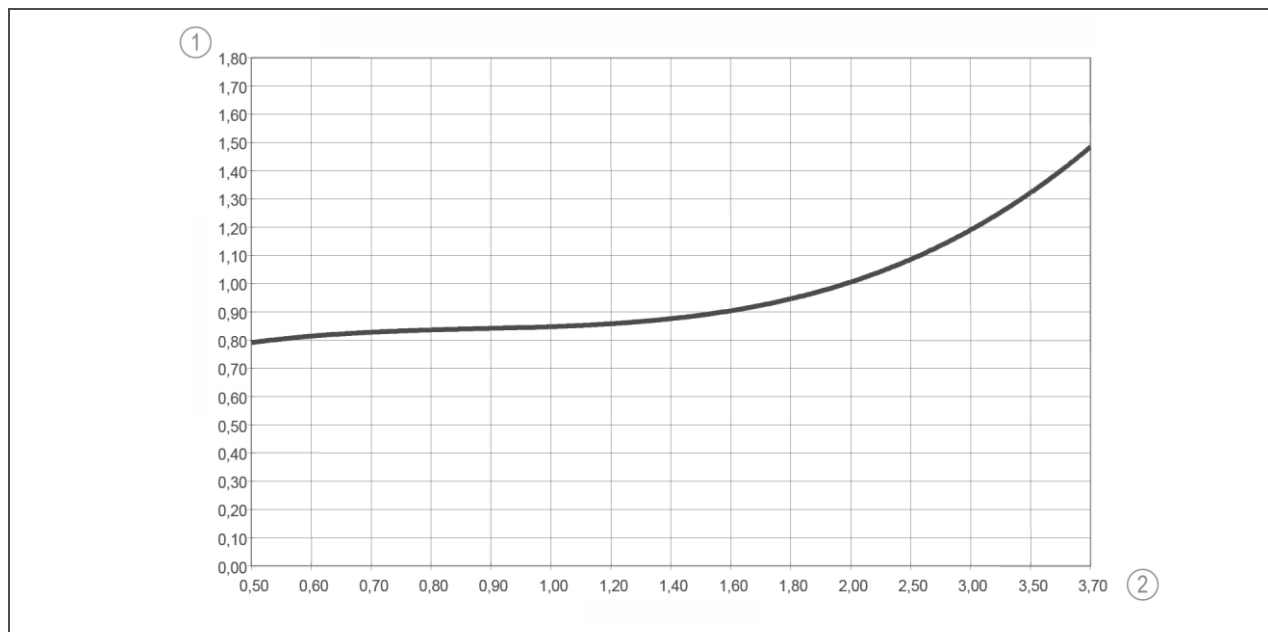

Rif.	Denominazione	Rif.	Denominazione
1	Pressione differenziale in bar	2	Portata in m <sup>3</sup> /h

## Esempio di montaggio

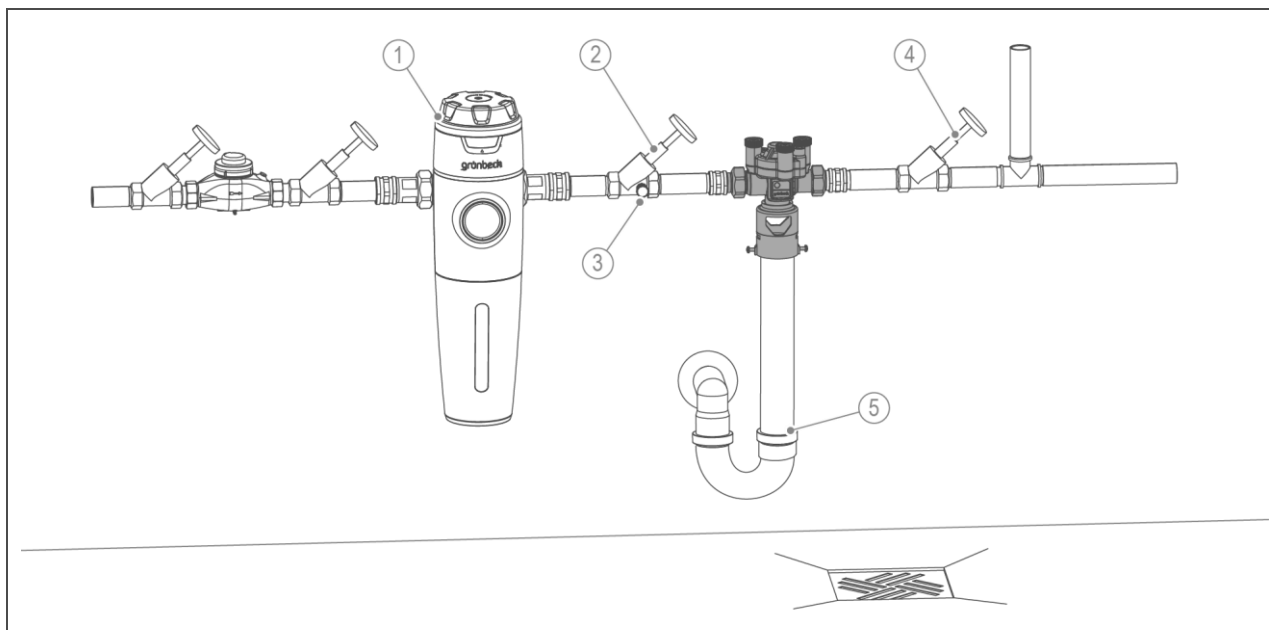

Rif.	Denominazione	Rif.	Denominazione
1	Filtro acqua potabile pureliQ:KD	2	Valvola di intercettazione (lato ingresso)
3	Spurgo	4	Valvola di intercettazione (lato uscita)
5	Raccordo fognario		

## Requisiti preliminari per l'installazione

Attenersi alle norme locali di installazione, alle direttive generali e ai dati tecnici.

Il luogo di installazione deve consentire l'accesso per interventi di manutenzione, essere protetto da inondazioni e gelo e assicurare la protezione da prodotti chimici, coloranti, solventi e vapori.

Per gli interventi di manutenzione e ispezione devono essere installate apposite valvole di intercettazione sul lato ingresso e il lato uscita.

La valvola di intercettazione lato ingresso deve essere abbinata a una valvola di svuotamento.

In conformità alla norma DIN 1988-2, le valvole di intercettazione a chiusura rapida che generano colpi di pressione positivi o negativi possono essere utilizzate solo se non viene superata la pressione massima ammissibile del colpo di pressione e di esercizio per il funzionamento a ciclo continuo in impianti dell'acqua. Fanno eccezione i gruppi valvola azionati dai tecnici esclusivamente a scopo di controllo.

Per lo scarico dell'acqua residua è necessario installare un raccordo fognario. Il tubo di scarico deve assicurare un flusso senza riflusso.

## Accessori

**Valigetta di riparazione per controllo delle aree di pressione a norma W/TPW 135**  
**Kit assistenza**  
**cod. art. 132 095**

## Contatto

Grünbeck Wasseraufbereitung GmbH  
 Josef-Grünbeck-Str. 1  
 89420 Hoehstaedt;  
 GERMANY

☎ +49 (0)9074 41-0

☎ +49 (0)9074 41-100

info@gruenbeck.com  
 www.gruenbeck.com

